

PISTES D'ACROBATIE**6180A - 6186
6191 - 6196****À CONSERVER**

RÉF.: 6180A

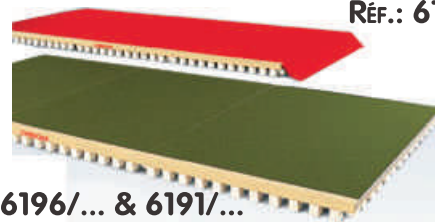

RÉF.: 6186/...



RÉF.: 6196/... & 6191/...

Avertissement :

Il convient de faire installer cet équipement par une personne qualifiée.

Cet équipement doit être utilisé par une seule personne à la fois et sous la surveillance d'une personne qualifiée, avec des tapis de réception appropriés ou une fosse de réception.

L'usage de cet équipement à des fins autres que celles initialement prévues est exclu.

Le non respect des consignes de stockage risque de détériorer de manière irréversible les plots mousse et donc le dynamisme du plancher, ce qui dégage GYMNOVA de toute responsabilité et annule la validité de la garantie.

Recommandations :

Il est recommandé comme l'indique la norme française NF S 52-400 de :

- conserver cette notice pour référence ultérieure (contrôle, entretien...).
- effectuer une maintenance préventive de manière périodique.
- mettre en place une vérification annuelle ou pluriannuelle selon l'utilisation.

Veiller à stocker le matériel à l'abri de l'humidité et de la chaleur.

Stockage fréquent de courte durée du plancher :

Il est vivement conseillé d'entreposer les plaques **bien verticalement** en quinconce, les plots des unes imbriqués dans les plots des autres.

Stockage prolongé du plancher :

Il est impératif d'empiler les plaques **horizontalement** en quinconce, les plots des unes imbriqués dans les plots des autres, en **réutilisant les câbles** fournis lors de la livraison. Ne pas empiler plus de 6 plaques et ne rien entreposer dessus.

Colisage piste 14 x 2m - épaisseur 14cm (Réf.: 6180A) :

- Plancher longueur 13,50m : 1 palette (Réf. 6196N2E07M) - Masse : 290 Kg - Dim.: 2 x 1,50 x 0,70m - Volume : 2,1 m³
 - 9 plaques (7 de milieu et 2 d'extrémité).
 - 8 profils H Long.: 1800 (Réf.: 659/05) + 16 plaquettes de jonction verrouillables (Réf.: 660/14)
- Piste enroulable 14 x 2 x 0,04 m : 1 colis (Réf.: 6160A) - Masse : 56 Kg - Dim.: 2 x 1 x 1m - Volume : 2 m³
- Paire de bavettes long. 13,50 m : 1 colis (Réf. 618/31350) - Masse : 5 Kg - Dim.: 0,35 x 0,25 x 0,15m - Volume : 0,013 m³
- Kit anti-rotation - Lot de 4 câbles (réf. : 6529D) : Masse : 3,5 kg - Dimensions : 100 x 305 x 345 mm - Volume : 0,01 m³

Colisage pistes largeur 2m - épaisseur 14,5cm - Longueurs de 1,50 à 30m (Réf.: 6186/...) :

- Plancher à la longueur : 1 palette (Réf.: 6196N_E__M) - Dim. au sol : 2 x 1,50m
 - plaques (de Milieu et d'Extrémité).
 - profils H Long.: 1800 (Réf.: 659/05) + plaquettes de jonction verrouillables (Réf.: 660/14)
- Piste mousse à la longueur épaisseur 4cm : 1 colis (Réf.: 618/5____)
- Moquette à la longueur épaisseur 5mm : 1 colis (Réf.: 618/6____)
- Paire de bavettes à la longueur : 1 colis (Réf. 618/3____)
- Kit Anti-rotation Planchers : 2 ou 4 câbles suivant la longueur de la piste (Piste < 14m -> 2 câbles & ≥ 14m -> 4 câbles)
- Jonction Piste 2m / Fosse (option) : 1 colis (Réf.: 6192A) - Masse : 3 Kg - Dim.: 2 x 0,30 x 0,15m - Volume : 0,09 m³

Colisage pistes largeur 2m - épaisseur 15,5cm - Longueurs de 1,50 à 30m (Réf.: 6196/...) :

- Plancher à la longueur : 1 palette (Réf.: 6196N_E__M) - Dim. au sol : 2 x 1,50m
 - plaques (de Milieu et d'Extrémité).
 - profils H Long.: 1800 (Réf.: 659/05) + plaquettes de jonction verrouillables (Réf.: 660/14)
- Tapis polyvalent 2 x 1,50m épaisseur 5,5cm : Nombre de colis (Réf.: 6040) fonction de la longueur (multiple d'1,50m)
- Paire de bavettes à la longueur : 1 colis (Réf. 618/3____)
- Kit Anti-rotation Planchers : 2 ou 4 câbles suivant la longueur de la piste (Piste < 14m -> 2 câbles & ≥ 14m -> 4 câbles)

Colisage pistes largeur 1,5m - épaisseur 15,5cm - Longueurs de 2 à 30m (Réf.: 6191/...) :

- Plancher à la longueur : 1 palette (Réf.: 6191N_E__M) - Dim. au sol : 2 x 1,50m
 - plaques (de Milieu et d'Extrémité).
 - profils H Long.: 1300 (Réf.: 659/06) + plaquettes de jonction verrouillables (Réf.: 660/14)
- Tapis polyvalent 2 x 1,50m épaisseur 5,5cm : Nombre de colis (Réf.: 6040) fonction de la longueur (multiple de 2m)
- Paire de bavettes à la longueur : 1 colis (Réf. 618/3____)
- Kit Anti-rotation Planchers : 2 ou 4 câbles suivant la longueur de la piste (Piste < 14m -> 2 câbles & ≥ 14m -> 4 câbles)

Colisage des 2 Kits Anti-Rotation des planchers :

- Kit anti-rotation - Lot de 2 câbles (réf. : 6528C) : Masse : 1,6 kg - Dimensions : 140 x 150 x 180 mm - Volume : 0,004 m³
- Kit anti-rotation - Lot de 4 câbles (réf. : 6529D) : Masse : 3,5 kg - Dimensions : 100 x 305 x 345 mm - Volume : 0,01 m³

I. Composition type des différentes pistes :

1 - Plancher (toutes les pistes) (voir Fig. 1) :

- Plaques d'Extrémité (1) : plaques de début et fin identiques.
- Plaques de Milieu (2) : plaques intermédiaires identiques.
- Profils H de jonction (3) (Long.: 1800) + plaquettes de jonction (4).

2 - Surface amortissante :

- Piste enroulable (5) (pour piste Réf.: 6180A).
- Piste Mousse "accordéon" (6) + Moquette (7) (pour pistes Réf.: 6186/...).
- Tapis polyvalent avec liaison velcro (8) (pour pistes Réf.: 6196/... & 6191/...).

3 - Paire de Bavettes Velcro de liaison (toutes les pistes) :

Maintien de la surface amortissante sur le plancher.

4 - Kit Anti-rotation Plancher (toutes les pistes) :

se reporter aux instructions de la notice NM206.

5 - Jonction Piste / Fosse (option pour certaines pistes) :

se reporter aux instructions de la notice NM203.

II. Montage du plancher (deux personnes minimum) :

Nota : aménager une zone propre pour le montage et la mise en place de la piste.

Important : lors du déballage du plancher, **enlever les câbles en bois et les conserver** en vue d'un stockage ultérieur.

1 - Poser la première plaque d'extrémité (1) au sol, en positionnant les plots de renfort suivant Fig. 1 & 2.

2 - Emboîter un profil de jonction (3) centré sur la première plaque d'extrémité (1) (suivant Fig. 1).

3 - Emboîter une plaque de Milieu (2) centrée dans le profil de jonction (3) (suivant Fig. 2).

4 - Enfiler puis verrouiller une plaquette de jonction (4) de part et d'autre du profil (3) pour relier les 2 plaques.

5 - Renouveler les opérations précédentes jusqu'à l'avant-dernière plaque de Milieu (2), puis mettre en place la dernière plaque d'extrémité (1) en orientant les plots de renfort vers la fin de la piste.

6 - Mettre en place les 2 ou 4 câbles d'arrêt constituant le Kit Anti-Rotation, sous les plaques d'extrémités (1) et de milieu (2), en suivant les instructions de la notice NM206 (fournie dans le colis Réf.: 6529D).

III. Montage de la surface amortissante (deux personnes minimum) :

1 - Pour la piste Réf.: 6180A :

Dérouler la piste enroulable (5) alignée sur le plancher.

Nota : laisser la reposer jusqu'à ce qu'elle redevienne plane.

2 - Pour la piste Réf.: 6186/... :

- Déplier la piste Mousse "accordéon" (6) (face blanche visible) alignée sur le plancher (suivant Fig. 3).
- Dérouler la moquette (7) alignée sur la piste Mousse (6).

3 - Pour les pistes Réf.: 6196/... & 6191/... :

Poser les Tapis polyvalents (8) alignés sur le plancher, en les orientant suivant la largeur (1,50 ou 2m) de la piste (suivant Fig. 4).

IV. Montage des bavettes de liaison (suivant Fig. 5, 6, 7 & 8) :

1 - Commencer par accrocher chaque bavette de liaison (9) sous le plancher, en l'alignant contre les plots de renfort latéral.

2 - Puis rabattre chaque velcro (9) sur le dessus de la piste, afin de maintenir l'ensemble.

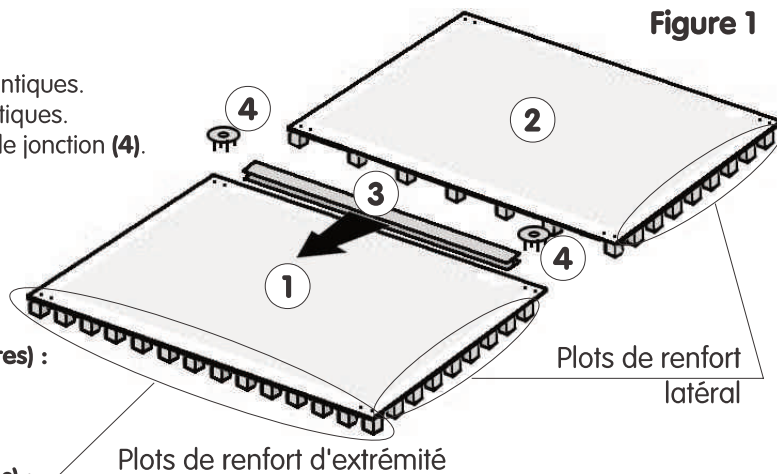

Figure 1

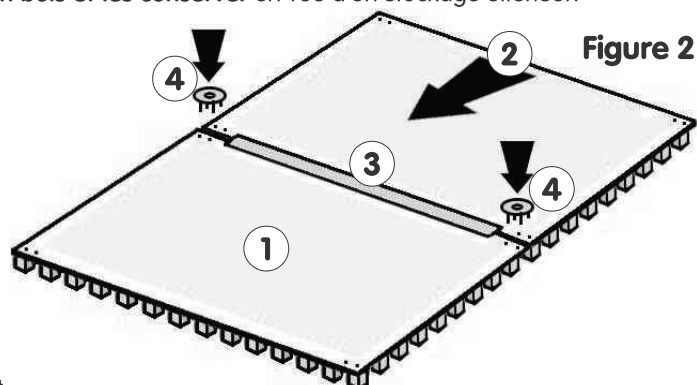

Figure 2

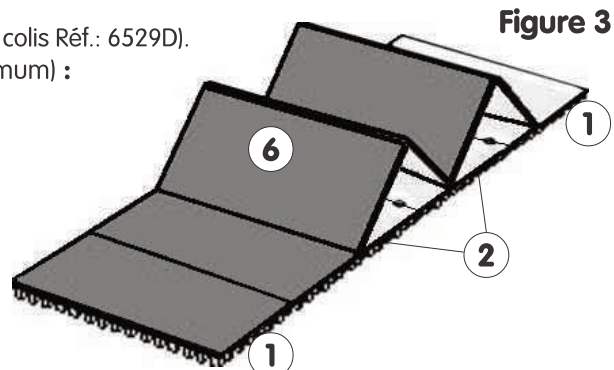

Figure 3

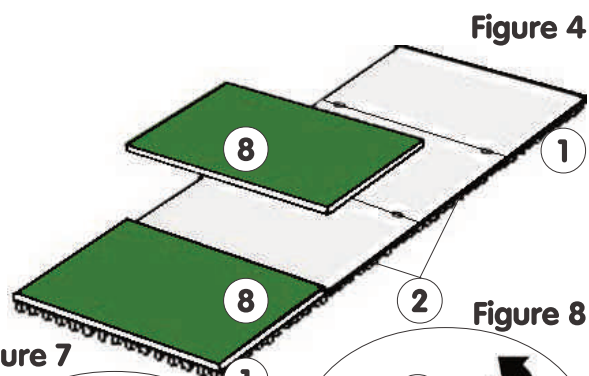

Figure 4

Figure 5

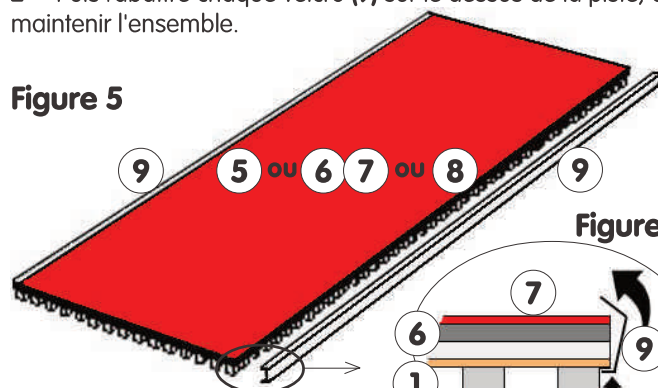

Figure 6

Figure 7

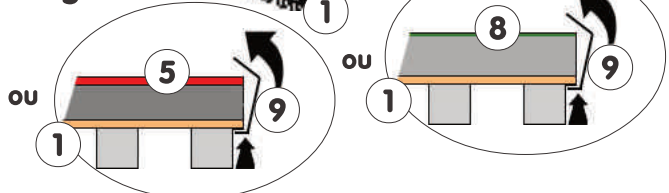

Figure 8

V. Maintenance :

- En cas d'anomalie constatée ou présumée, ne pas utiliser l'équipement tant qu'un technicien n'est pas intervenu.
- Tout élément détérioré ou déformé doit être remplacé dans les plus brefs délais.